

## 割輪（鋼管用）購入仕様書

1 件名 割輪（鋼管用）φ600 ほか1件

2 種類及び数量 割輪（鋼管用）φ600：1組  
割輪（鋼管用）φ700：1組

3 規格 別紙1のとおり

4 同等品可否 同等品可

5 納入期限 令和6年3月29日（金）

6 納入場所 大阪広域水道企業団 北部水道事業所  
吹田市山田西四丁目3-1

### 7 その他

- (1) 納品にあたっては、担当職員の指示に従うこと。
- (2) 納品にあたっての運搬、指定場所への設置、組み立て及び検査に要する費用は全て受注者の負担とする。
- (3) 納品時等において、建物等へ損傷を与えた場合は、受注者の負担において原状に戻すものとする。
- (4) 納品に際して発生したゴミ等に関しては、受注者が処理、清掃をおこなうこと。
- (5) 本仕様にて定めのない事項で疑義が生じたときは、担当者と協議し、その指示によること。

## 割輪(鋼管用) 規格仕様書

1. 適用範囲	この仕様書は、管の折損や亀裂等の事故部分を補修するために使用するダクタイル鋳鉄製割継輪について規定する。	
2. 使用圧力	0.75MPa以下	
3. 適用管規格 <small>注1)</small>	JIS G 3442 水配管用亜鉛めっき鋼管 JIS G 3443 水輸送用塗覆装鋼管 (接合部外面無塗装) JIS G 5526 ダクタイル鋳鉄管 JIS G 5527 ダクタイル鋳鉄異形管 旧 JIS A 5301 水道用石綿セメント管	
4. 本体	材 質	JIS G 5502 球状黒鉛鋳鉄品 (FCD450-10)
	塗 装	JWWA K 139 水道用ダクタイル鋳鉄管合成樹脂塗料
5. 押ボルト <small>注2)</small>	材 質	JIS G 5502 球状黒鉛鋳鉄品 (FCD450-10)
	塗 装	JWWA K 139 水道用ダクタイル鋳鉄管合成樹脂塗料
6. ゴムパッキン	材 質	JWWA K 156 水道施設用ゴム材料 I類A・55 (SBR)
7. ボルト・ナット	材 質	JIS G 5502 球状黒鉛鋳鉄品 (FCD400-15 又は、FCD450-10)
	塗 装	JWWA K 139 水道用ダクタイル鋳鉄管合成樹脂塗料

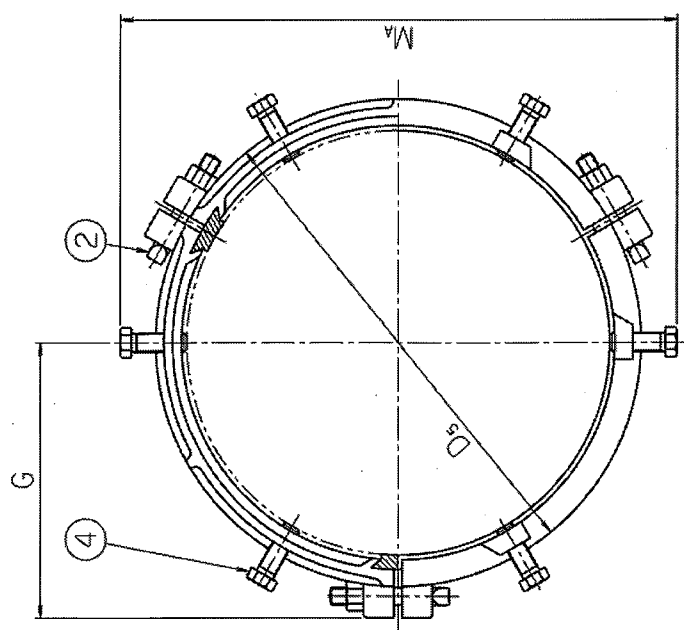
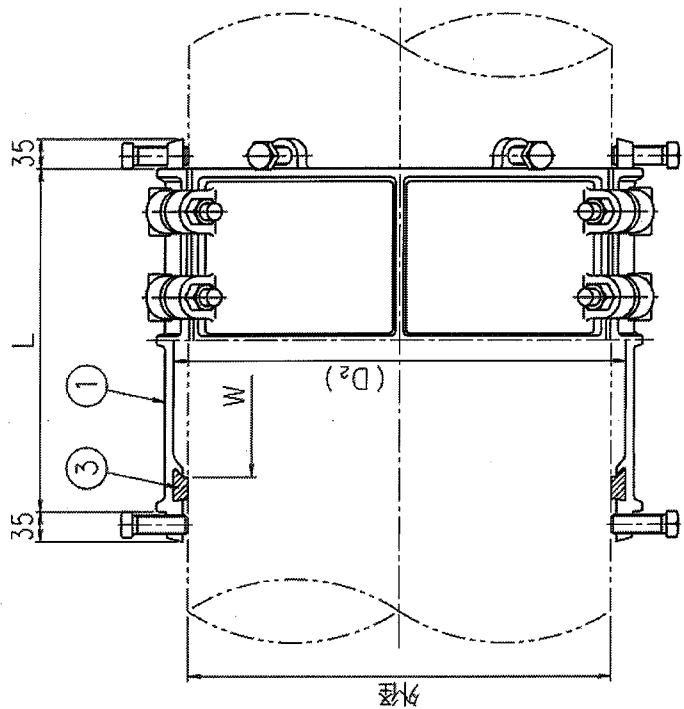

(注) ① T頭ボルト・ナット  
 ・呼び径400~450-M20X120  
 ・呼び径500以上-M24X150

① T頭ボルト・ナット数量	
L400	12
L600	18

呼び径	外径	D <sub>2</sub>	D <sub>s</sub>	G	M <sub>k</sub>	L400		L600		① T頭ボルト	寸法
						W	L	W	L		
400	406.4	438	476	274	563	319	390	-	-	M22X65	
450	457.2	489	533	300	614	319	390	519	600	M22X65	
500	508.0	540	592	336	664	319	400	519	600	M22X65	
600	609.6	641	702	393	786	319	400	-	-	M22X75	
700	711.2	746	812	445	888	319	400	519	600	M22X75	
800	812.8	848	916	496	989	319	400	519	600	M22X75	
900	914.4	948	1023	550	1091	319	400	-	-	M22X75	

4	押ボルト	12	FCD450-10		
3	ゴムパッキン	3	SBR		
2	T頭ボルト・ナット	-	FCD400-15 RFCD450-10		
1	本体	1組	FCD450-10		
品番 ITEM	品名 DESCRIPTION	数量 QTY	材質 MATERIAL	備 考 REMARKS	